



低 举型
Low Headroom



电动链条葫芦



特性

- 特别为了低矮场所设计的框架，使主机与小
车结构整体化。
- 缩短极限距离，以达扬程最大化。
- 使用低举式葫芦，以争取较大的操作高度。
- 其它选配可依客户需求提供。

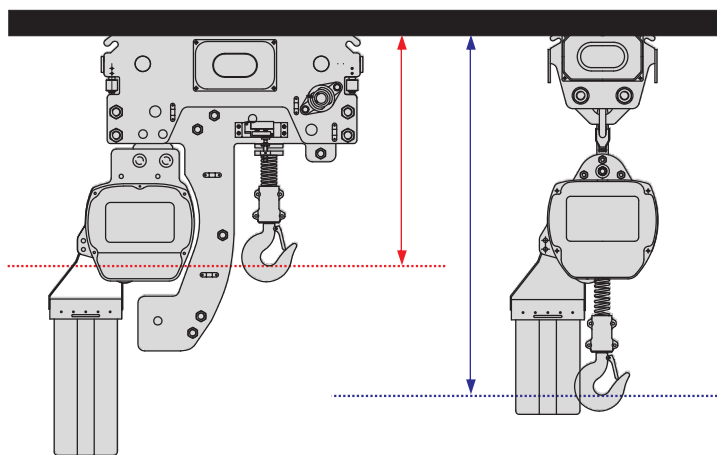

低举型链条葫芦

一般型链条葫芦

链条

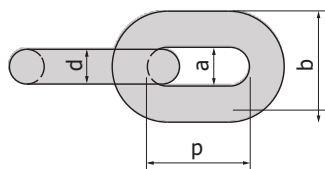

直径 d(mm)	使用机型	内长 p(mm)	内宽 a(mm)	外宽 b(mm)	破裂荷重 (kg)
Φ 4.0	NHTD-025-1 NHTD-050-2	12.0	4.8	13.7	2000
Φ 6.3	NHTD-050-1 NHTD-100-2	19.1	7.6	21.4	5000
Φ 7.1	NHTD-100-1 NHTD-200-2	20.2	8.4	23.6	6300
Φ 7.1	YL(H)T-050~300 YL(H)TA-050~200	20.2	8.9	23.6	6300
Φ 10.0	YST(A)-200 . 300 YSTU-300	30.0	12.5	33.2	12500
Φ 11.2	YST(A)-250 . 500 YSTU-500	34.0	14.0	37.2	16000

吊钩

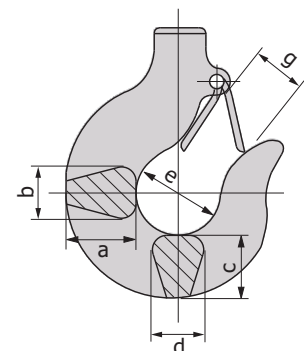

直径	荷重		吊钩	尺寸 (mm)					
	(ton)	(kg)		a	b	c	d	e	g
NHTD-025-1		250	B	20	12	20	12	36	32
NHTD-050-2		500	B	28	18	23	18	35	30
NHTD-050-1		500	B	33	23	29	23	40	28
NHTD-100-2		1000	B	33	23	29	23	40	28
NHTD-100-1		1000	B	33	23	29	23	40	28
NHTD-200-2		2000	B	45	31	41	31	46	36
YL(H)T	0.5,1		B	33	23	29	23	40	28
	2		B	45	31	41	31	46	36
	3		B	55	34	48	34	52	43
YL(H)TA	0.5,1		B	33	23	29	23	40	28
	2		B	45	31	41	31	52	36
YST(A)	2,2.5,3		B	55	34	48	34	52	43
	5		B	67	45	60	45	62	45
YSTU	3		B	55	34	48	34	52	43
	5		B	67	45	60	45	62	45

•B=下吊钩

标准配件:

- 1.链条袋.....1pc
- 2.电缆.....3M
- 3.压扣开关(3M)
.....1pc

电源

- 三相、单相，50Hz、60Hz均适用。
- 单相适用于110V/220V。
- 三相自220V~660V均适用。
- 订购时，请指明所需电压和频率。
- 详细说明请参阅说明书。

扬程

- 标准长度为3米和6米。
- 如需特殊长度，可特别订制。

扬速(请参考各页说明)

按钮开关

- 4点式：上、下、左、右。
- 6点式：上、下、左、右、前、后配大车。



■ NHTD 系列

250kg~2000kg

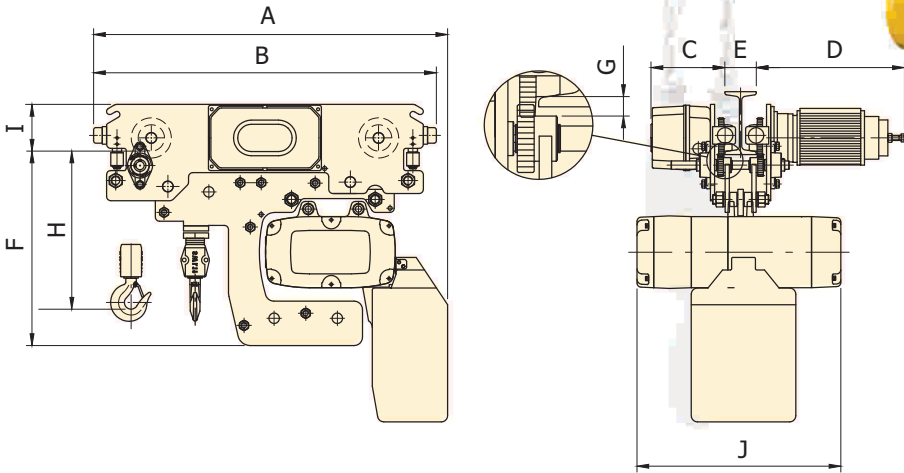
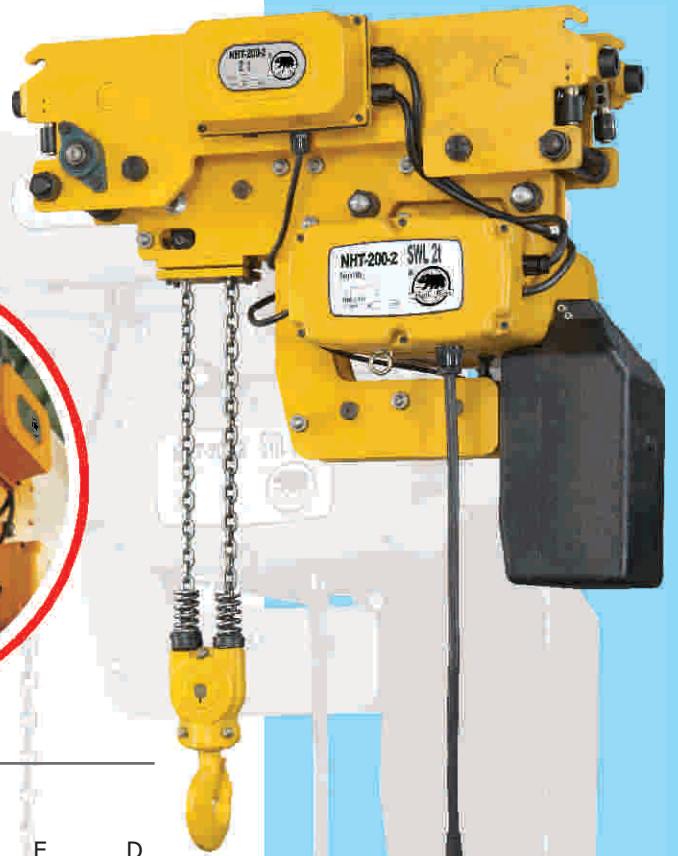
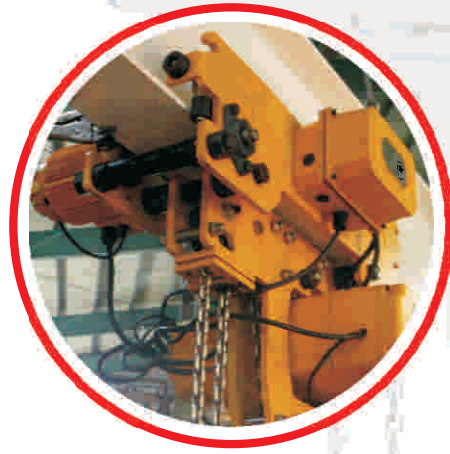

■ 尺寸规格

型号	荷重 (kg)	挂数	尺寸 (mm)										吊升			横行		
			A	B	C	D	E	F	G	H	I	J	双速 (m/min)		马力 kw 极数	双速 (m/min)		马力 kw 极数
													50Hz	60Hz		50Hz	60Hz	
NHTD-025-1	250	1	805	815	177	355	75	453	15	360	112	380	12/3	12/3	0.6/0.15 2/8P	20/5	24/6	0.12/0.03 2/8P
NHTD-050-2	500	2	830	810	177	355	75	463	15	405	112	380	6/1.5	6/1.5	2/8P	20/5	24/6	2/8P
NHTD-050-1	500	1	855	805	177	355	75	464	15	375	112	468	10/2.5	10/2.5	1.1/0.28 2/8P	20/5	24/6	0.18/0.04 2/8P
NHTD-100-2	1000	2	846	825	177	355	75	472	15	420	112	468	5/1.25	5/1.25	2/8P	20/5	24/6	2/8P
NHTD-100-1	1000	1	846	820	177	355	75	464	15	380	112	488	8/2	8/2	1.5/0.37 2/8P	20/5	24/6	0.37/0.09 2/8P
NHTD-200-2	2000	2	880	850	181	360	100	459	26	440	125	488	4/1	4/1	2/8P	20/5	24/6	2/8P

YLTA/YHTA/YSTA 系列

0.5ton~5ton

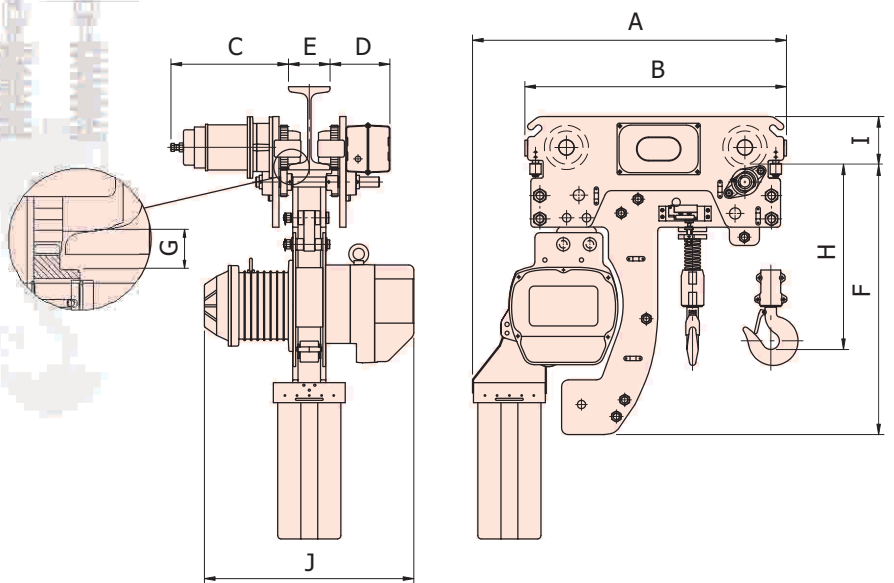
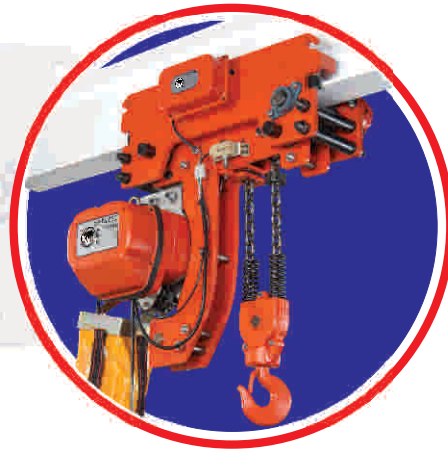

尺寸规格

型号	荷重 (ton)	尺寸 (mm)										吊升				横行				适用工字铁 (mm)
		A	B	C	D	E	F	G	H	I	J	速度 (m/min)		马力		速度 (m/min)		马力		
												50Hz	60Hz	kw	极数	50Hz	60Hz	kw	极数	
YLTA-050	0.5	840	652	320	171	75	586	27	398	106	505	6.7	8.0	1.5, 4P	20	24, 16	0.25, 4P	75-125		
YLTAD-050												6.7/2.2	8.0/2.7	1.8/0.6, 4/12P		20/7	24/8		0.25/0.08, 4/12P	
YLTA-100	1	840	652	320	171	75	586	27	398	106	505	4.7	5.6	1.5, 4P	20	24, 16	0.25, 4P	75-125		
YLTAD-100												4.7/1.6	5.6/1.8	1.8/0.6, 4/12P		20/7	24/8		0.25/0.08, 4/12P	
YLTA-200	2	880	692	320	171	100	580	30	454	113	505	2.3	2.8	1.8, 4P	20	24, 16	0.25, 4P	100-150		
YLTAD-200												2.3/0.8	2.8/1.0	1.8/0.6, 4/12P		20/7	24/8		0.25/0.08, 4/12P	
YHTA-100	1	840	652	320	171	75	586	27	398	106	505	6.7	8.0	1.8, 4P	20	24, 16	0.25, 4P	75-125		
YHTAD-100												6.7/2.2	8.0/2.7	1.8/0.6, 4/12P		20/7	24/8		0.25/0.08, 4/12P	
YHTA-200	2	880	692	320	171	100	580	30	454	113	505	3.3	4.0	1.8, 4P	20	24, 16	0.25, 4P	100-150		
YHTAD-200												3.3/1.1	4.0/1.3	1.8/0.6, 4/12P		20/7	24/8		0.25/0.08, 4/12P	
YSTA-200	2	950	787	354	180	125	814	29	605	143	640	6.7	7.9	3.7, 4P	20	24, 16	0.6, 4P	125-175		
YSTAD-200												6.7/2.2	7.9/2.6	3.7/1.2, 4/12P		20/7	24/8		0.6/0.2, 4/12P	
YSTA-250	2.5	965	795	354	180	125	814	29	615	143	640	5.2	6.4	3.7, 4P	20	24, 16	0.6, 4P	125-175		
YSTAD-250												5.2/1.7	6.4/2.1	3.7/1.2, 4/12P		20/7	24/8		0.6/0.2, 4/12P	
YSTA-300	3	1025	860	354	180	125	814	29	670	143	640	4.3	5.2	3.7, 4P	20	24, 16	0.6, 4P	125-175		
YSTAD-300												4.3/1.4	5.2/1.7	3.7/1.2, 4/12P		20/7	24/8		0.6/0.2, 4/12P	
YSTA-500	5	1045	875	354	180	125	809	29	695	148	640	2.6	3.2	3.7, 4P	20	24, 16	0.6, 4P	125-175		
YSTAD-500												2.6/0.9	3.2/1.0	3.7/1.2, 4/12P		20/7	24/8		0.6/0.2, 4/12P	

YLT/YHT/YST 系列

0.5ton~5ton

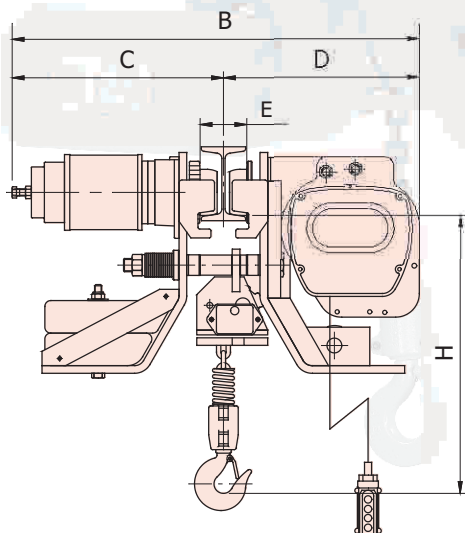
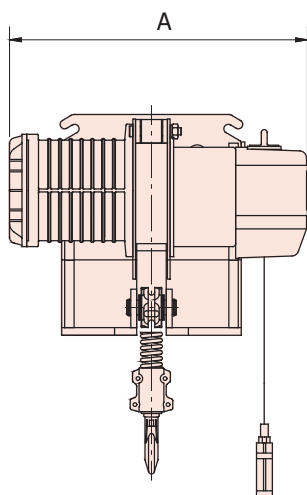

尺寸规格

型号	荷重 (ton)	尺寸 (mm)						吊升			横行			适用工字铁 (mm)
		H	A	B	C	D	E	速度 (m/min)		马力 kw 极数	速度 (m/min)		马力 kw 极数	
								50Hz	60Hz		50Hz	60Hz		
YLT-050	0.5	425	505	691	360	331	100	6.7	8.0	1.5, 4P	20	24,16	0.25, 4P	75-125
YLTD-050			545					6.7/2.2	8.0/2.7	1.8/0.6, 4/12P	20/7	24/8	0.25/0.08, 4/12P	
YLT-100	1	425	505	691	360	331	100	4.7	5.6	1.5, 4P	20	24,16	0.25, 4P	75-125
YLTD-100			545					4.7/1.6	5.6/1.8	1.8/0.6, 4/12P	20/7	24/8	0.25/0.08, 4/12P	
YLT-200	2	487	505	717	375	342	125	2.3	2.8	1.8, 4P	20	24,16	0.25, 4P	100-150
YLTD-200			545					2.3/0.8	2.8/1.0	1.8/0.6, 4/12P	20/7	24/8	0.25/0.08, 4/12P	
YLT-300	3	593	505	781	418	363	125	1.5	1.8	1.8, 4P	20	24,16	0.25, 4P	125-175
YLTD-300			545					1.5/0.5	1.8/0.6	1.8/0.6, 4/12P	20/7	24/8	0.25/0.08, 4/12P	
YHT-100	1	425	505	691	360	331	100	6.7	8.0	1.8, 4P	20	24,16	0.25, 4P	75-125
YHTD-100			545					6.7/2.2	8.0/2.7	1.8/0.6, 4/12P	20/7	24/8	0.25/0.08, 4/12P	
YHT-200	2	487	505	717	375	342	125	3.3	4.0	1.8, 4P	20	24,16	0.25, 4P	100-150
YHTD-200			545					3.3/1.1	4.0/1.3	1.8/0.6, 4/12P	20/7	24/8	0.25/0.08, 4/12P	
YHT-300	3	593	505	781	418	363	125	2.2	2.6	1.8, 4P	20	24,16	0.25, 4P	125-175
YHTD-300			545					2.2/0.7	2.6/0.9	1.8/0.6, 4/12P	20/7	24/8	0.25/0.08, 4/12P	
YST-200	2	702	640	925	423	502	125	6.7	7.9	3.7, 4P	20	24,16	0.6, 4P	125-175
YSTD-200			647					6.7/2.2	7.9/2.6	3.7/1.2, 4/12P	20/7	24/8	0.6/0.2, 4/12P	
YST-250	2.5	724	640	925	423	502	125	5.2	6.4	3.7, 4P	20	24,16	0.6, 4P	125-175
YSTD-250			647					5.2/1.7	6.4/2.1	3.7/1.2, 4/12P	20/7	24/8	0.6/0.2, 4/12P	
YST-300	3	765	640	925	423	502	125	4.3	5.2	3.7, 4P	20	24,16	0.6, 4P	125-175
YSTD-300			647					4.3/1.4	5.2/1.7	3.7/1.2, 4/12P	20/7	24/8	0.6/0.2, 4/12P	
YST-500	5	805	640	925	423	502	125	2.6	3.2	3.7, 4P	20	24,16	0.6, 4P	125-175
YSTD-500			647					2.6/0.9	3.2/1.0	3.7/1.2, 4/12P	20/7	24/8	0.6/0.2, 4/12P	

YSTU 系列

3ton·5ton

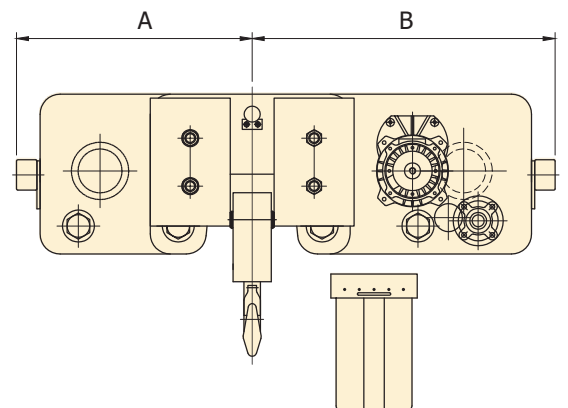
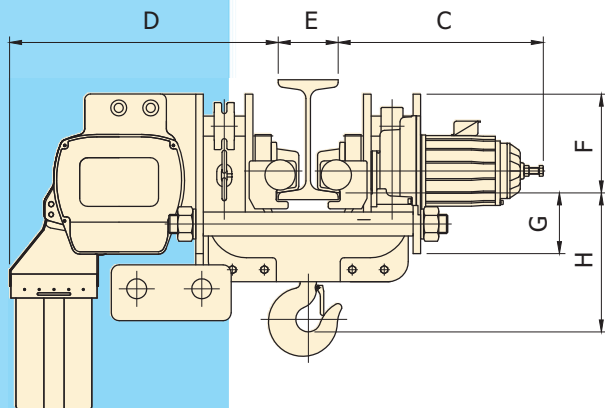
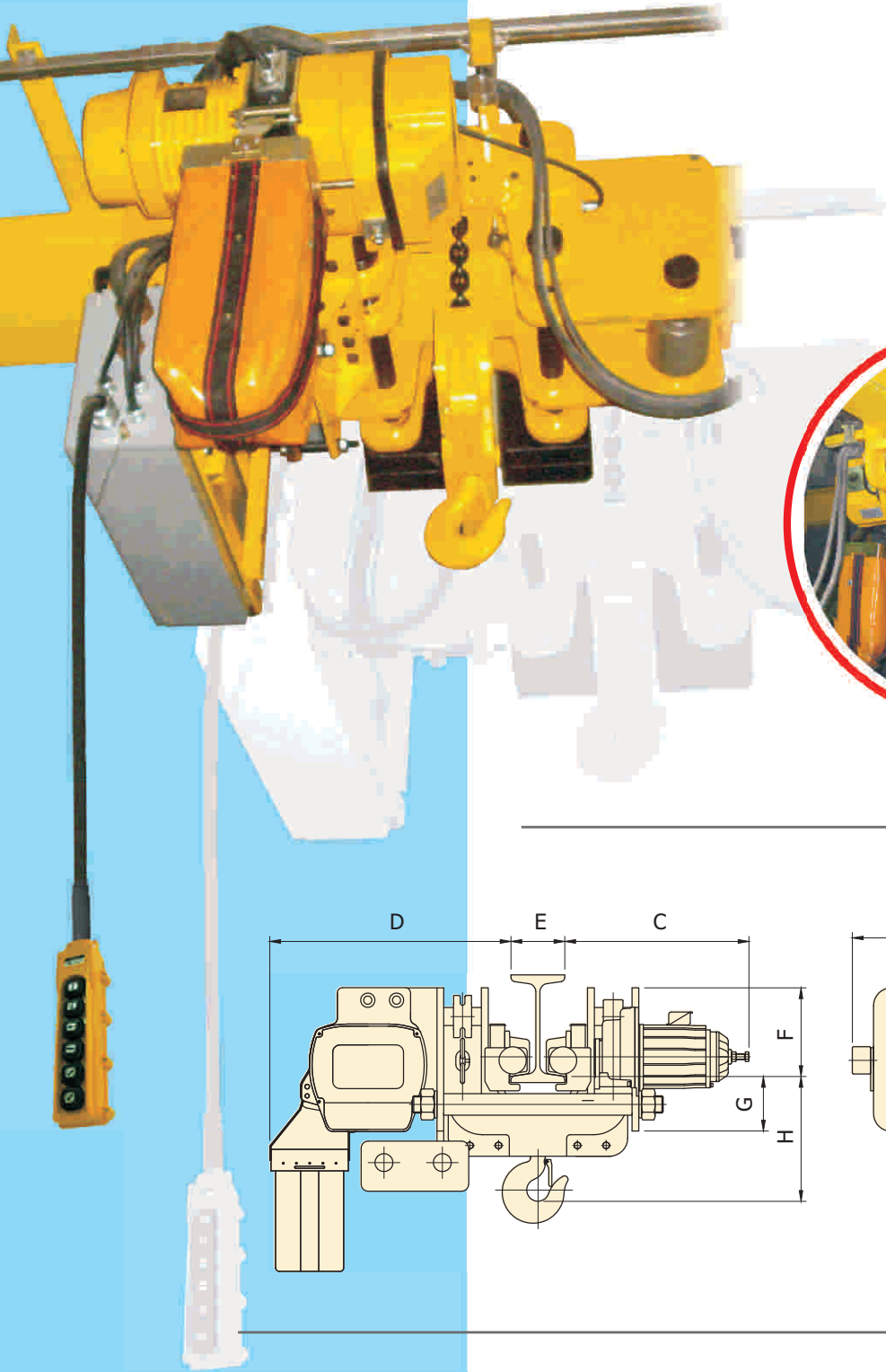

尺寸规格

型号	荷重 (ton)	尺寸 (mm)								吊升		横行	
		A	B	C	D	E	F	G	H	双速 (m/min)	马力 kw 极数	双速 (m/min)	马力 kw 极数
YSTU-300	3	590	758	514	672	150	250	152	350	5.2	3.7, 4P	8.0	0.4, 6P
YSTU-500	5	590	758	514	672	150	250	152	350	3.2	3.7, 4P	8.0	0.4, 6P

FEM 欧洲联合准则

	负荷型态之定义	每一工作日 (小时) 之平均操作时间							
		0.25-0.5	0.5-1	1-2	2-4	4-8	8-16	> 16	
1 轻	($k \leq 0.50$) 只有偶尔有最高负荷, 大部分仅有极轻度之负荷, 小的静负荷。	0.25-0.5	0.5-1	1-2	2-4	4-8	8-16	> 16	
2 中	($0.50 < k \leq 0.63$) 常有最高负荷, 连续轻微负荷, 中等的静负荷。	0.12-0.25	0.25-0.5	0.5-1	1-2	2-4	4-8	8-16	> 16
3 重	($0.63 < k \leq 0.80$) 经常有最高负荷, 连续中等的负荷, 大的静负荷。	≤ 0.12	0.12-0.25	0.25-0.5	0.5-1	1-2	2-4	4-8	8-16
4 超重	($0.80 < k \leq 1$) 平均有最高负荷, 极大的静负荷。		≤ 0.12	0.12-0.25	0.25-0.5	0.5-1	1-2	2-4	4-8
传动机构分类别按 FEM 9.511		1 Dm	1 Cm	1 Bm	1 Am	2 m	3 m	4 m	5 m

ISO/FEM 等级 (9.511)

机构等级:

1 Dm	1 Cm	1 Bm	1 Am	2 m	3 m	4 m	5 m
M 1	M 2	M 3	M 4	M 5	M 6	M 7	M 8

机构等级对照 (分组) 表:

荷重状态	荷重率	运转时间等级									
		V0.06	V0.12	V0.25	V0.5	V1	V2	V3	V4	V5	
		T0	T1	T2	T3	T4	T5	T6	T7	T8	
		平均每天运转时间 (小时)									
		≤ 0.12	≤ 0.25	≤ 0.5	≤ 1	≤ 2	≤ 4	≤ 8	≤ 16	> 16	
1 L1	$k \leq 0.50$			1 Dm	1 Cm	1 Bm	1 Am	2 m	3 m	4 m	
2 L2	$0.50 < k \leq 0.63$		1 Dm	1 Cm	1 Bm	1 Am	2 m	3 m	4 m	5 m	
3 L3	$0.63 < k \leq 0.80$	1 Dm	1 Cm	1 Bm	1 Am	2 m	3 m	4 m	5 m		
4 L4	$0.80 < k \leq 1.00$	1 Cm	1 Bm	1 Am	2 m	3 m	4 m	5 m			

运转时间等级:

运转时间等级	平均每天运转时间 (小时)	总运转时间 (小时)
V0.06 T0	≤ 0.12	200
V0.12 T1	≤ 0.25	400
V0.25 T2	≤ 0.5	800
V0.5 T3	≤ 1	1600
V1 T4	≤ 2	3200
V2 T5	≤ 4	6300
V3 T6	≤ 8	12500
V4 T7	≤ 16	25000
V5 T8	> 16	50000

操作循环表

吊升单速

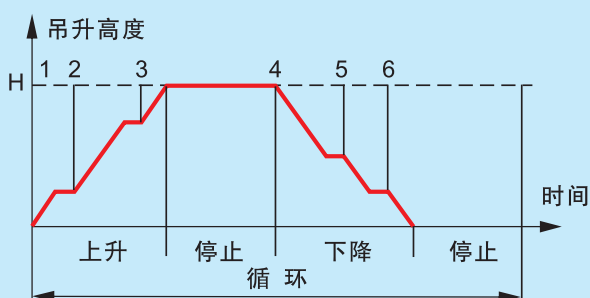

吊升双速

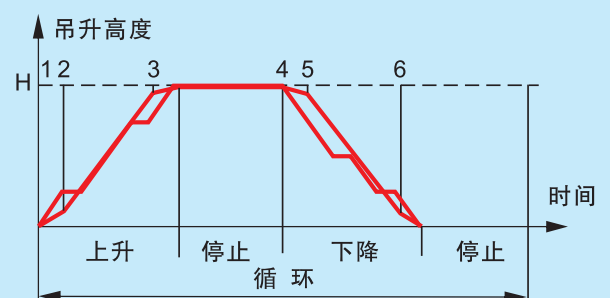



诚信 踏实 迅速



冠亚机械工业(昆山)有限公司

江苏省昆山市经济技术开发区东部工业区金阳路4号
Tel: +86-512-57672666~9 Fax: +86-512-57672999
Website: www.grandasia.cn
E-mail: enquiry@grandasia.cn